

CILINDRO DOBLE CON PLACAS FIJAS SERIE S12



Son disponibles dos sistemas de deslizamiento:

- sobre casquillos
- sobre cojinetes de bolas.

El marco consiste de dos cilindros de barras pasantes con un cuerpo común de aluminio anodizado con ranura para el montaje del sensor rasante.

Existen 5 diámetros disponibles: 2 x Ø 16; 2 x Ø 20; 2 x Ø 25; 2 x Ø 30.

Los vástagos están unidos a través de una placa sobre la cual pueden montarse topes mecánicos o deceleradores hidráulicos.

Las tomas de aire comprimido se encuentran en el extremo de la barra del pistón.

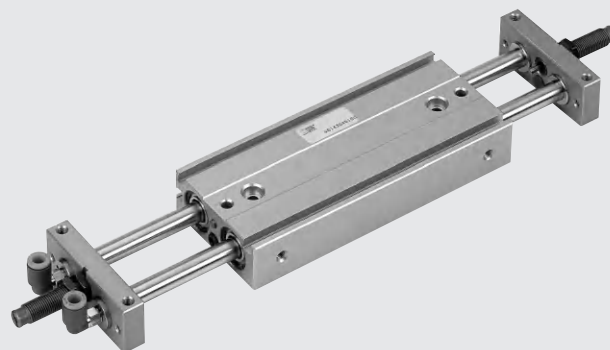

ACTUADORES

CILINDRO DOBLE CON PLACAS FIJAS - SERIE S12

DATOS TÉCNICOS		S12-16	S12-20	S12-25	S12-30
Fluido		20 µm de aire filtrado			
Presión de funcionamiento	bar	1.5 ÷ 7			
	MPa	0.15 ÷ 0.7			
	psi	21.5 ÷ 101			
Temperatura de funcionamiento	°C	-10 ÷ +80			
Velocidad del pistón	mm/s	30 ÷ 200			
Versiónes		Con cojinetes de deslizamiento / Con cojinetes de bolas / Con tornillos de tope / Con deceleradores hidráulicos			
Diámetros	mm	16	20	25	30
Diámetro de vástago	mm	8	10	12	16
Carreras	mm	25	25	25	25
		50	50	50	50
		75	75	75	75
		100	100	100	100
		-	125	125	125
		-	150	150	
Peso = X + (Y · C) dove C= carrera	kg				
Versión de deslizamiento	X = 0.25	X = 0.5	X = 0.7	X = 1.24	
	Y = 0.0035	Y = 0.045	Y = 0.007	Y = 0.01	
Versión de cojinete de bolas	X = 0.37	X = 0.78	X = 1.04	X = 1.98	
	Y = 0.0035	Y = 0.045	Y = 0.007	Y = 0.01	
Máxima energía de impacto con amortiguadores	J	0.15	0.20	0.30	0.5
Máxima energía de impacto con deceleradores hidráulicos	J	5	5	10	20
Empuje teórico (P = presión relativa en bar)	N	30 x P	47 x P	75 x P	101 x P
Cargas máx.		(los valores indicados se refieren a las carreras mín. y máx.)			
Versión de deslizamiento	N	Fr: 35 ÷ 6.5 Fp: 11 ÷ 3	Fr: 58 ÷ 7 Fp: 18 ÷ 5	Fr: 80 ÷ 8 Fp: 23 ÷ 6	Fr: 130 ÷ 18 Fp: 50 ÷ 8
	N	Fr: 20 ÷ 4 Fp: 4 ÷ 1.5	Fr: 35 ÷ 4.5 Fp: 12 ÷ 3	Fr: 50 ÷ 5.4 Fp: 15 ÷ 3.5	Fr: 80 ÷ 12 Fp: 20 ÷ 4.5

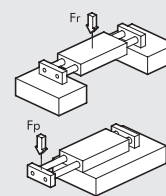

COMPONENTES

- BRIDA: aluminio anodizado
- ANILLO: acero
- BÚFER: goma
- PLACA DE CONTACTO: acero galvanizado
- CULATA: latón
- PISTÓN: latón
- IMÁN: plastoferrita
- CUERPO CILINDRO: aluminio anodizado
- OR estáticos: NBR
- CASQUILLO: de recirculación de bolas
- TORNILLOS: con alimentación neumática
- VÁSTAGO: acero inoxidable cromado y rectificado
- VÁSTAGO: acero inoxidable endurecido, cromado y rectificado

VERSIONES:

- A Con casquillos de deslizamiento
- B Con casquillos de recirculación de bolas

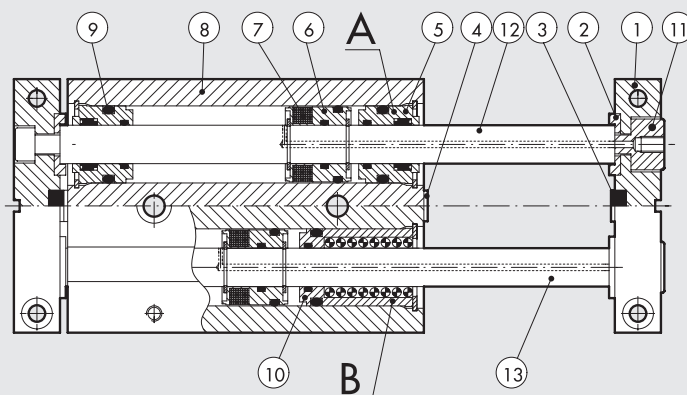

DIMENSIONES DEL CILINDRO DOBLE - SERIE 12, EN CASQUILLOS DE Ø 16 a 30

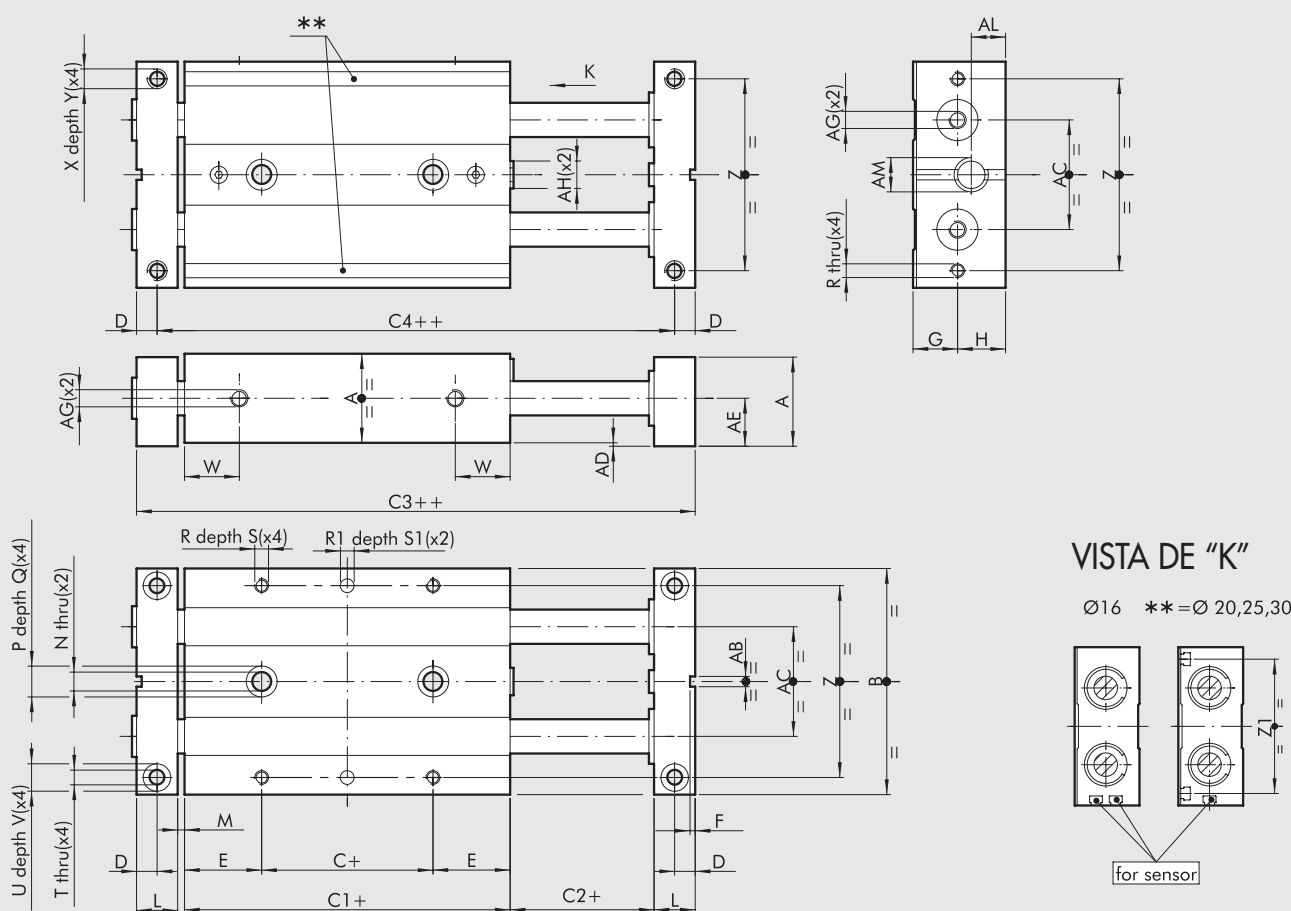

+ = AÑADIR CARRERA
 ++ = AÑADIR DOS VECES LA CARRERA

Codici	Ø	A	B	C	C1	C2	C3	C4	D	E	F	G	H	L	M	N	P	Q	R	R1 ^{H7}	S	S1	T
W1460162...	16	22	56	10	50	2	74	64	5	20	1.5	11	12	10	2	4.3	8	4	M4	4	6	3	4.3
W1460202...	20	26	66	10	55	2	83	71	6	22.5	1.5	13	14	12	2	5.5	9	5	M4	4	7	3	4.3
W1460252...	25	32	78	10	60	2	92	78	7	25	2.5	16	17	14	2	6.5	10.5	6	M5	4	7	3	5.2
W1460302...	30	36	98	10	70	2	106	90	8	30	2.5	18	19	16	2	8.5	14	8	M6	6	8	5	5.2

Ø	U	V	W	X	Y	Z	Z1	AB	AC	AD	AE	AF	AG	AH	AM	AL
16	8	4	15	M5	8	46	-	3	26	1	12	5	M5	M6	M10x1	8.5
20	8	4	16	M5	10	56	54	3	30	1	14	5	M5	M8	M10x1	9
25	9	5	19	M6	12	66	64	5	39	1	17	6	M5	M10	M12x1	10
30	9	5	21	M6	12	86	82	5	52	1	19	6	G 1/8	M12	M14x1.5	12

... Carrera en mm (ejemplo: Ø 16 carrera 50 = W1460162050)
 Carreras para diámetros 16 mm 25; 50; 75; 100
 Carreras para diámetros 20 mm 25; 50; 75; 100; 125
 Carreras para diámetros 25 mm 25; 50; 75; 100; 125; 150
 Carreras para diámetros 30 mm 25; 50; 75; 100; 125; 150



DIMENSIONES DEL CILINDRO DOBLE - SERIE 12, EN RODAMIENTO DE BOLAS DE Ø 16 a 30

ACTUADORES

CILINDRO DOBLE CON PLACAS FIJAS - SERIE S12

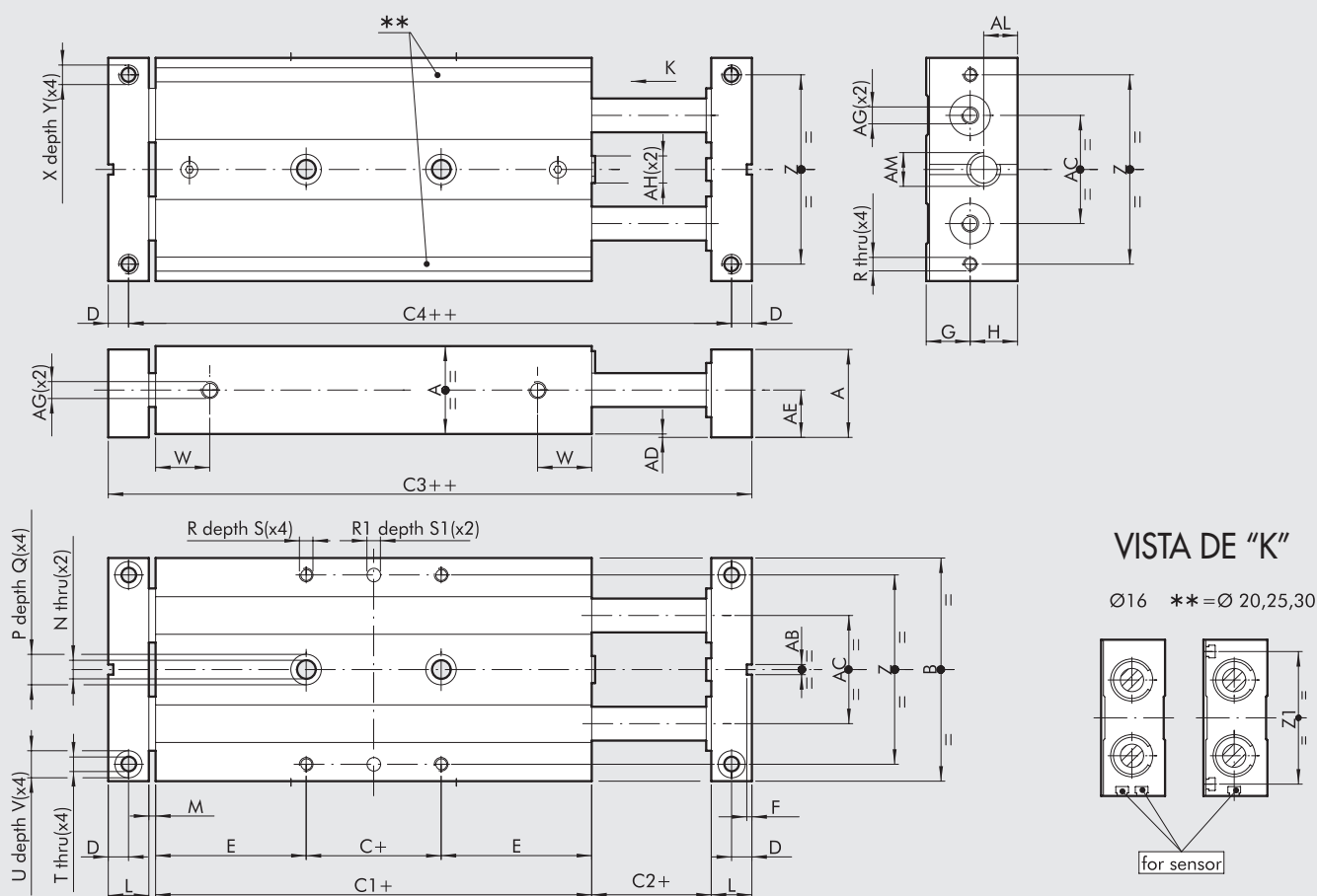

+ = AÑADIR CARRERA
 ++ = AÑADIR DOS VECES LA CARRERA

Codici	Ø	A	B	C	C1	C2	C3	C4	D	E	F	G	H	L	M	N	P	Q	R	R1 ^{H7}	S	S1	T
W1460163...	16	22	56	10	85	2	109	99	5	37.5	1.5	11	12	10	2	4.3	8	4	M4	4	6	3	4.3
W1460203...	20	26	66	10	99	2	127	115	6	44.5	1.5	13	14	12	2	5.5	9	5	M4	4	7	3	4.3
W1460253...	25	32	78	10	105	2	137	123	7	47.5	2.5	16	17	14	2	6.5	10.5	6	M5	4	7	3	5.2
W1460303...	30	36	98	10	128	2	164	148	8	59	2.5	18	19	16	2	8.5	14	8	M6	6	8	5	5.2

Ø	U	V	W	X	Y	Z	Z1	AB	AC	AD	AE	AF	AG	AH	AM	AL
16	8	4	33	M5	8	46	-	3	26	1	12	5	M5	M6	M10x1	8.5
20	8	4	40	M5	10	56	54	3	30	1	14	5	M5	M8	M10x1	9
25	9	5	42	M6	6	66	64	5	39	1	17	6	M5	M10	M12x1	10
30	9	5	50	M6	12	86	82	5	52	1	19	6	G 1/8	M12	M14x1.5	12

... Carrera en mm (ejemplo: Ø 16 carrera 50 = W1460163050)
 Carreras para diámetros 16 mm 25; 50; 75; 100
 Carreras para diámetros 20 mm 25; 50; 75; 100; 125
 Carreras para diámetros 25 mm 25; 50; 75; 100; 125; 150
 Carreras para diámetros 30 mm 25; 50; 75; 100; 125; 150

DIMENSIONES DEL CILINDRO DOBLE CON AMORTIGUADORES - SERIE 12, EN CASQUILLOS DE Ø 16 a 30

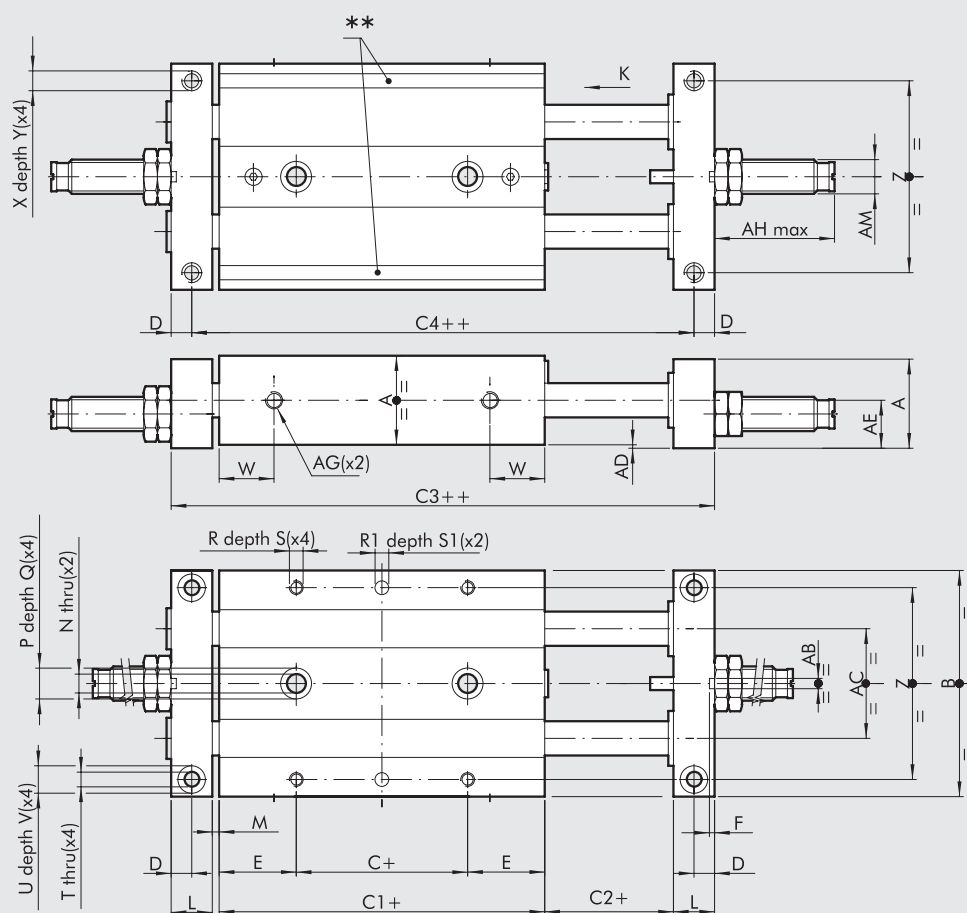

VISTA DE "K"

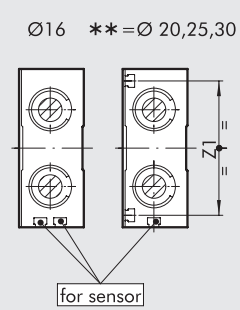

+ = AÑADIR CARRERA
 ++ = AÑADIR DOS VECES LA CARRERA

Codici	Ø	A	B	C	C1	C2	C3	C4	D	E	F	G	H	L	M	N	P	Q	R	R1 ^{H7}	S	S1	T
W1460164...	16	22	56	10	50	2	74	64	5	20	1.5	11	12	10	2	4.3	8	4	M4	4	6	3	4.3
W1460204...	20	26	66	10	55	2	83	71	6	22.5	1.5	13	14	12	2	5.5	9	5	M4	4	7	3	4.3
W1460254...	25	32	78	10	60	2	92	78	7	25	2.5	16	17	14	2	6.5	10.5	6	M5	4	7	3	5.2
W1460304...	30	36	98	10	70	2	106	90	8	30	2.5	18	19	16	2	8.5	14	8	M6	6	8	5	5.2

Ø	U	V	W	X	Y	Z	Z1	AB	AC	AD	AE	AF	AG	AH	AM	AL
16	8	4	15	M5	8	46	-	3	26	1	12	5	M5	35	M10x1	8.5
20	8	4	16	M5	10	56	54	3	30	1	14	5	M5	35	M10x1	9
25	9	5	19	M6	12	66	64	5	39	1	17	6	M5	36	M12x1	10
30	9	5	21	M6	12	86	82	5	52	1	19	6	G 1/8	60	M14x1.5	12

... Carrera en mm (ejemplo: Ø 16 carrera 50 = W1460164050)
 Carreras para diámetros 16 mm 25; 50; 75; 100
 Carreras para diámetros 20 mm 25; 50; 75; 100; 125
 Carreras para diámetros 25 mm 25; 50; 75; 100; 125; 150
 Carreras para diámetros 30 mm 25; 50; 75; 100; 125; 150



DIMENSIONES DEL CILINDRO DOBLE CON AMORTIGUADORES - SERIE 12, EN RODAMIENTO DE BOLAS DE Ø 16 a 30

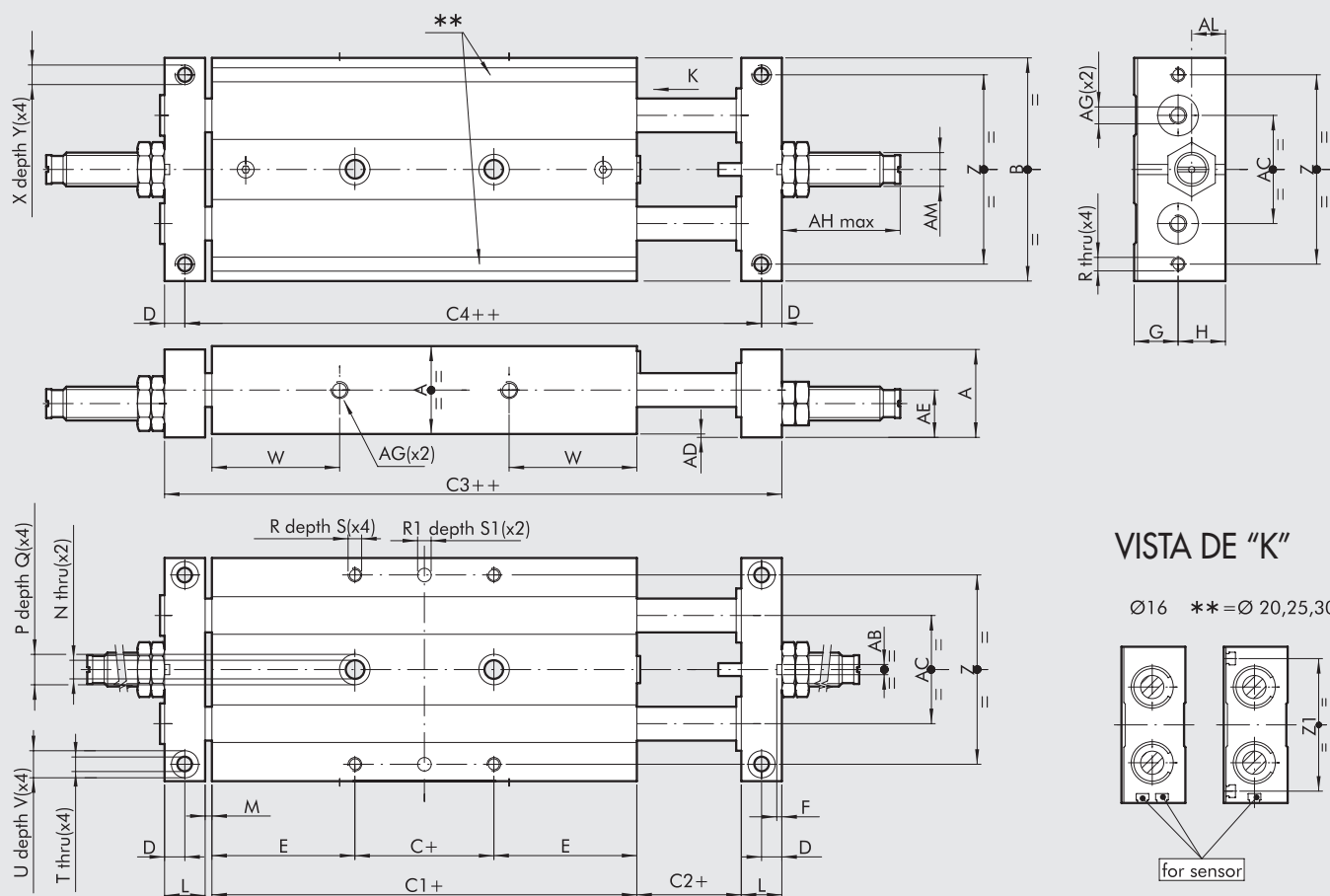

VISTA DE "K"

Ø16 ** = Ø 20,25,30

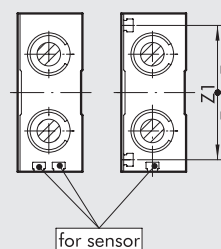

+ = AÑADIR CARRERA
 ++ = AÑADIR DOS VECES LA CARRERA

Codici	Ø	A	B	C	C1	C2	C3	C4	D	E	F	G	H	L	M	N	P	Q	R	R1 ^{H7}	S	S1	T
W1460165...	16	22	56	10	85	2	109	99	5	37.5	1.5	11	12	10	2	4.3	8	4	M4	4	6	3	4.3
W1460205...	20	26	66	10	99	2	127	115	6	44.5	1.5	13	14	12	2	5.5	9	5	M4	4	7	3	4.3
W1460255...	25	32	78	10	105	2	137	123	7	47.5	2.5	16	17	14	2	6.5	10.5	6	M5	4	7	3	5.2
W1460305...	30	36	98	10	128	2	164	148	8	59	2.5	18	19	16	2	8.5	14	8	M6	6	8	5	5.2

Ø	U	V	W	X	Y	Z	Z1	AB	AC	AD	AE	AF	AG	AH	AM	AL
16	8	4	33	M5	8	46	-	3	26	1	12	5	M5	35	M10x1	8.5
20	8	4	40	M5	10	56	54	3	30	1	14	5	M5	35	M10x1	9
25	9	5	42	M6	6	66	64	5	39	1	17	6	M5	36	M12x1	10
30	9	5	50	M6	12	86	82	5	52	1	19	6	G 1/8	60	M14x1	12

... Carrera en mm (ejemplo: Ø 16 carrera 50 = W1460165050)

- Carreras para diámetros 16 mm 25; 50; 75; 100
- Carreras para diámetros 20 mm 25; 50; 75; 100; 125
- Carreras para diámetros 25 mm 25; 50; 75; 100; 125; 150
- Carreras para diámetros 30 mm 25; 50; 75; 100; 125; 150

ACCESORIOS

SENSOR INSERTABLE

SENSOR TIPO CUADRADO

Última generación, fijación segura

SENSOR TIPO OVALADO

Tradicional

Para códigos y datos técnicos generales, véase el capítulo A6.

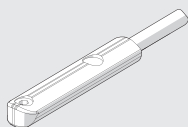
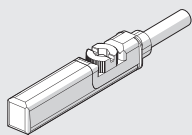

RECAMBIOS

DECELERADORES

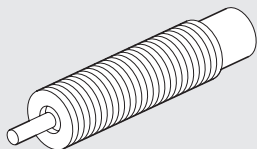

Código	Ø	Descripción
0950004002	16 - 20	Decelerador ECO 10 MF2 + tuerca M10x1
0950004003	25	Decelerador ECO 15 MF1 + tuerca M12x1
0950004004	30	Decelerador ECO 25 MC2 + tuerca M14x1.5

NOTAS

ACTUADORES

CILINDRO DOBLE CON PLACAS FIJAS - SERIE S12